

COREOR

(COntainer RElease ORder)

Versión 2.4

D00B

© e-puertobilbao 2015

La información de este documento está sujeta a cambios sin previo aviso.

e-puertobilbao reclama plena propiedad intelectual de este manual y su contenido, sin embargo, el manual puede ser copiado y utilizado por cualquier persona, sin el consentimiento de e-puertobilbao siempre que se cite e-puertobilbao como fuente.

No se permite cambiar el contenido de este manual.

Indice

0. Control de cambios	4
1. Introducción	5
2. Definición formal del mensaje COREOR	5
3. Claves utilizadas en esta guía	6
4. Mantenimiento de esta guía	6
5. Segmentos de servicio	7
6. Diagrama de estructura del mensaje COREOR	14
7. Tabla de segmentos del mensaje COREOR	15
8. Definición de segmentos del mensaje COREOR	16
9. Ejemplos de mensaje COREOR	47

0. Control de cambios

V2.4

1. Segmento EQD (Grupo 12, índice 13) 30

V2.3

- | | | |
|----|--|----|
| 1. | 1. Tabla de segmentos del mensaje COREOR | 15 |
| 2. | Segmento TDT (Grupo 2, índice 4) | 19 |
| 3. | Segmento TDT (Grupo 14, índice 20) | 38 |

V2.2

- | | | |
|----|---------------------------------------|----|
| 2. | Tabla de segmentos del mensaje COREOR | 15 |
| 3. | Segmento RFF (Grupo 1, índice 4) | 19 |
| 4. | Ejemplos | 54 |

V2.1

- | | | |
|----|---------------------------------------|----|
| 1. | Tabla de segmentos del mensaje COREOR | 15 |
| 2. | Segmento TDT (Grupo 2, índice 6) | 22 |
| 3. | Segmento EQD (Grupo 12, índice 13) | 30 |
| 4. | Segmento RFF (Grupo 12, índice 14) | 32 |
| 5. | Ejemplos | 47 |

V2.0 Rev.01

- | | | |
|----|---------------------------------------|----|
| 1. | Tabla de segmentos del mensaje COREOR | 15 |
| 2. | Segmento UNH | 16 |
| 3. | Segmento BGM (Índice 2) | 17 |
| 4. | Segmento EQD (Grupo 13, índice 13) | 30 |
| 5. | Segmento RFF (Grupo 13, índice 14) | 32 |
| 6. | Ejemplos | 47 |

5. Introducción

Este manual de usuario ha sido desarrollado por e-puertobilbao para las terminales usuarias de la plataforma e-puertobilbao.

Este manual se basa en el directorio UN / EDIFACT D.00B y los documentos SMDG para el mensaje COREOR – entréguese de contenedores llenos.

Este manual de usuario proporciona orientación sobre el uso recomendado de los grupos de segmentos, segmentos, elementos de datos compuestos (EDCs), elementos de datos simples (EDSs), calificadores y códigos en el mensaje COREOR D.00B. La intención es ayudar a desarrollar e implementar el mensaje COREOR en un formato normalizado.

6. Definición formal del mensaje COREOR

El mensaje COREOR contiene la orden para liberar y dar permiso para que sean recogidos por o en nombre de una empresa determinada. Este mensaje es parte de un conjunto de mensajes relacionados con los contenedores. Estos mensajes sirven para facilitar la gestión intermodal de los contenedores mediante la racionalización de la información.

El término equipamiento en este manual no sólo se refiere a contenedores sino que también incluye a elementos de apoyo (por ejemplo, generadores de frío) y a también a mercancía no containerizada.

El mensaje COREOR se utiliza para la liberación de contenedores llenos, ya sea para la exportación o para ponerlo a disposición de un importador o un agente, es decir:

- Entréguese de equipamientos llenos

7. Claves utilizadas en esta guía

Tabla de segmentos:

- R: Requerido, obligatorio
- O: Opcional
- X: No se usa

Definición de segmentos:

- R: Requerido, obligatorio
- O: Opcional
- C: Condicional (obligatorio en función de un elemento anterior)
- X: No se usa
- nx: dato de formato numérico de longitud máxima "x"
- an..x: dato de formato alfanumérico de longitud máxima "x"

8. Mantenimiento de esta guía

El contenido y los datos de esta guía ha sido elaborado por la Autoridad Portuaria de Bilbao (APB) para ser utilizado en su plataforma de comercio electrónico e-puertobilbao. La APB se encarga del mantenimiento de la misma y no se permite realizar ningún cambio en el contenido de esta guía sin el consentimiento expreso de e-puertobilbao.

Todos los comentarios, preguntas o modificaciones solicitadas sobre el contenido de esta guía deben ser remitidas a:

CAU (Centro de Atención al Usuario)

cau@bilbaoport.eus

902 101 614 / 944 871 260

9. Segmentos de servicio

Hay dos tipos de segmentos: Segmentos de datos de Usuario y Segmentos de Servicio. Los primeros, contienen elementos de datos tales como cantidades, valores, nombres, lugares y otros datos que van a ser transmitidos. Los Segmentos de Servicio contienen elementos de datos tales como el emisor de la transmisión, tipo y nivel de la reglas de sintaxis, fecha de preparación de la transmisión, tipo de prioridad, etc. y/o otros datos específicos que se necesiten para la transmisión. En muchos casos los incluye el traductor para cada una de las redes de comunicación por lo que el usuario solamente deberá proporcionar los datos necesarios relacionados en el Acuerdo de Intercambio.

Existen dos niveles de sintaxis que se diferencian en cuanto al conjunto de caracteres utilizados. Dichos niveles están definidos en el Segmento de Cabecera del Intercambio (UNB, dentro del elemento de datos S001 "Identificador de la sintaxis") como UNOA, para el nivel básico (A) de sintaxis, y UNOB, para el nivel avanzado (B).

Si se está utilizando el nivel A de la sintaxis, se recomienda que los caracteres (+), (:), ('), y (?) no sean utilizados en los elementos de datos, ya que están reservados por las reglas de sintaxis EDIFACT, para su uso en el Nivel A como caracteres de sintaxis.

Si por algún motivo no pudieran utilizarse los separadores sintácticos de los niveles A ó B, tal como se definen en la norma, el conjunto de los datos de usuario, que se precisen intercambiar deberá comenzar con un segmento UNA, Aviso de Cadena de Servicio.

Cuando se utilice un conjunto de datos de usuario de intercambio, que va a continuación de la cadena de servicio, éste deberá comenzar con un segmento sintáctico de servicio denominado Cabecera de Control del Intercambio, UNB.

El conjunto de datos del usuario debe finalizar con el Final de Control del Intercambio, UNZ

Con la excepción de estos segmentos de servicio, que se emplean para delimitar una transmisión, y de otros dos segmentos de servicio utilizados para identificar grupos funcionales dentro de una transmisión (UNG.....UNE), toda la información restante de la citada transmisión deberá incluirse dentro de un mensaje para su intercambio.

Un intercambio consiste en:

Aviso de cadena de Servicio	UNA	Condicional
Cabecera del intercambio	UNB	Obligatorio
Cabecera del grupo funcional	UNG	Condicional
Cabecera del mensaje	UNH	Obligatorio
Segmentos de datos del usuario	Como se requieran	
Final del mensaje	UNT	Obligatorio
Final del grupo funcional	UNE	Condicional
Final del intercambio	UNZ	Obligatorio



UNA AVISO DE CADENA DE SERVICIO

Función: Define los caracteres seleccionados para ser usados como delimitadores en el intercambio.

Cuando se transmite, el Aviso de cadena de servicio debe aparecer inmediatamente antes del segmento de cabecera del intercambio UNB y comenzara con los caracteres UNA seguidos de los seis caracteres seleccionados por el remitente para indicar, secuencialmente, las siguientes funciones:

Separador de elemento de datos compuesto	R	an1
Separador de elemento de datos	R	an1
Notación decimal	R	an1
Carácter de liberación	R	an1
Reservado para uso futuro	R	an1
Indicador de final de segmento	R	an1

Uso del segmento: O (opcional) Rep.: 1

Separador de elemento de datos compuesto:

Ocupa la primera posición dentro de la cadena y es siempre el carácter ":"

Separador de elemento de datos:

Ocupa la segunda posición dentro de la cadena y es siempre el carácter "+"

Notación decimal:

Ocupa la tercera posición dentro de la cadena y es siempre el carácter ","

Carácter de liberación:

Ocupa la cuarta posición dentro de la cadena y es siempre el carácter "?"

Reservado para uso futuro:

Ocupa la quinta posición dentro de la cadena y es siempre el carácter "espacio"

Indicador de final de segmento:

Ocupa la sexta posición dentro de la cadena y es siempre el carácter "' "

Ejemplo codificado:

UNA:+,? ' "

UNB CABECERA DEL INTERCAMBIO

Función: Encabezar, identificar y especificar un intercambio

S001	IDENTIFICADOR DE SINTAXIS		R	
	0001	Identificador de sintáxis	R	an..4
	0002	Número de versión de sintáxis	R	n1
S002	EMISOR DEL INTERCAMBIO		R	
	0004	Identificador del emisor	R	an..35
	0007	Código calificador de identificación del partner	O	an..4
S003	RECEPTOR DEL INTERCAMBIO		R	
	0010	Identificador del receptor	R	an..35
	0007	Código calificador de identificación del partner	O	an..4
S004	FECHA Y HORA DE PREPARACION		R	
	0017	Fecha	R	n6
	0019	Hora	R	n4
0020	REFERENCIA DE CONTROL DEL INTERCAMBIO		R	an..14

Uso del segmento: R (obligatorio) Rep.:1

RESUMEN DE ELEMENTOS DE DATOS

- R S001 IDENTIFICADOR DE LA SINTAXIS
- R 0001 Identificador de sintaxis
- Identifica la sintaxis. Los tres primeros caracteres son "UNO" (UN/ECE, agencia controladora). Se propone "A" para el cuarto carácter (es decir, sintaxis = UNOA).*
- "UNOA"*
- R 0002 N° de versión de sintaxis
- Se incrementa en una unidad por cada versión. Para esta versión debe ser la 2.*
- "2"*
- R S002 EMISOR DEL INTERCAMBIO
- R 0004 Identificador del emisor
- Código o nombre de acuerdo con el Acuerdo de Intercambio (en adelante AI)*
- O 0007 Código calificador de identificación del partner
- "Código calificador" - En este caso "ZZ"*
- R S003 RECEPTOR DEL INTERCAMBIO
- R 0010 Identificador del receptor
- Código o nombre de acuerdo con lo especificado en el AI*
- O 0007 Código calificador de identificación del partner
- "Código calificador" - En este caso "ZZ"*
- R S004 FECHA/HORA DE PREPARACION
- R 0017 Fecha
- Formato "AAMMDD" (Año, Mes, Día)*
- R 0019 Hora
- Formato "HHMM" (Hora, Minuto)*
- R 0020 REFERENCIA DE CONTROL DEL INTERCAMBIO
- Referencia única asignada por el emisor/remitente*

COMENTARIOS:

Los elementos de datos incluidos en este segmento y la codificación de los mismos se basarán principalmente en lo establecido por las partes en el Acuerdo de Intercambio

Ejemplo codificado: Sintaxis: "UNOA"; Versión:"2"; Emisor: "A11111111"; Identificador del Receptor: "B22222222"; Fecha: "12 de Mayo de 2015"; Hora: "19:22"; Referencia de control del intercambio:"AAAA1234567890".

UNB+UNOA:2+A11111111+B22222222+150512:1922+AAAA1234567890'



UNZ FINAL DEL INTERCAMBIO

Función: Finalizar un intercambio y comprobar si está completo.

0036	CUENTA DE CONTROL DEL INTERCAMBIO	R	n..6
0020	REFERENCIA DE CONTROL DEL INTERCAMBIO	R	an..14

Uso del segmento: R (obligatorio) Rep.: 1

RESUMEN DE ELEMENTOS DE DATOS

- R 0036 CUENTA DE CONTROL DEL INTERCAMBIO *Cuenta el número de mensajes o en su caso el número de grupos funcionales. Debe aparecer al menos la relación de uno de ellos.*
- R 0020 REFERENCIA DE CONTROL DEL INTERCAMBIO *La misma que la indicada en el elemento de datos 0020 del UNB.*

Ejemplo codificado: N° mensajes:"1"; referencia:" AAAA1234567890"

UNZ+1+AAAA1234567890'

10. Diagrama de estructura

Diagrama de estructura del mensaje COREOR

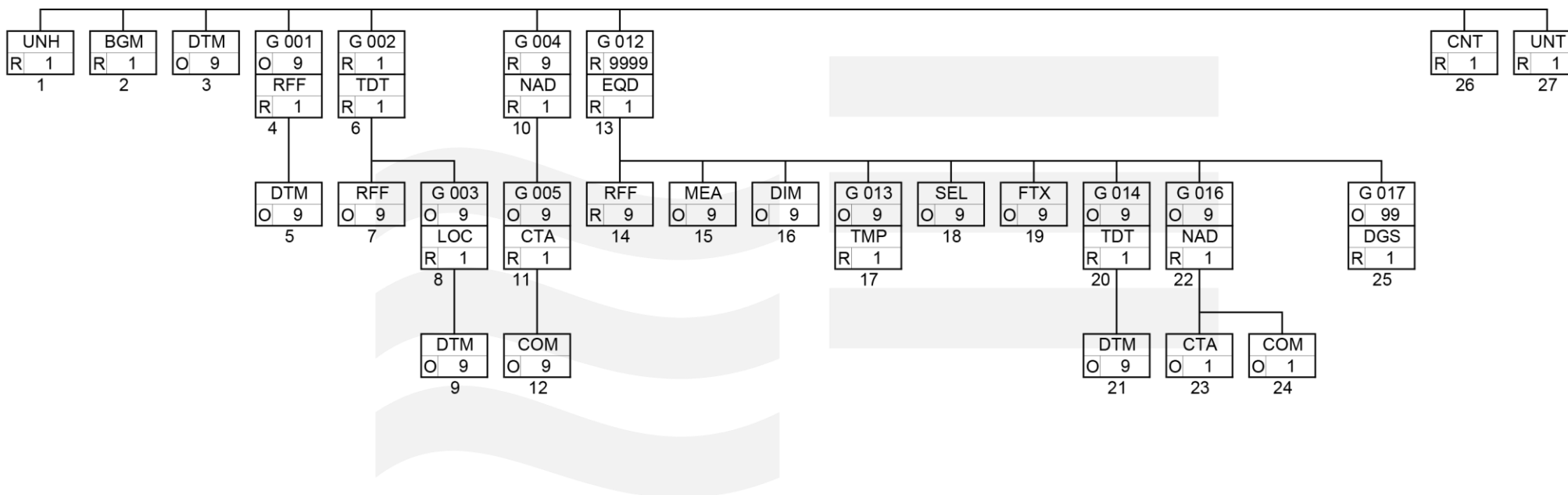

Nota: Este diagrama de estructura corresponde al COREOR D00B estándar. Para implementar el COREOR D00B que necesita recibir e-puertobilbao debe consultarse en la siguiente página la Tabla de segmentos en la que está especificado el subset de e-puertobilbao para el mensaje COREOR D00B.

11. Tabla de segmentos

Uso	Indice	Etiqueta	Nombre	Rep. Max. segmento	Rep.Max. grupo
R	0010	UNH	Message Header	1	
R	0020	BGM	Beginning of Message	1	
R	0030	DTM	Date/Time/Period	1	
R			Segment Group 1: RFF-DTM		5
R	0040	RFF	Reference	1	
O	0050	DTM	Date/Time/Period	2	
R			Segment Group 2: TDT-RFF-SG3		1
R	0060	TDT	Details of Transport	1	
O	0070	RFF	Reference	2	
O			Segment Group 3: LOC-DTM		1
R	0080	LOC	Place/Location Identification	1	
O	0090	DTM	Date/Time/Period	2	
R			Segment Group 4: NAD-SG5		4
R	0100	NAD	Name and Address	1	
O			Segment Group 5: CTA-COM		1
R	0110	CTA	Contact information	1	
R	0120	COM	Communication contact	5	
O			Segment Group 12: EQD-RFF-MEA-DIM-SG13-SEL-FTX-SG14-SG16-SG17		9999
R	0130	EQD	Equipment Details	1	
O	0140	RFF	Reference	3	
O	0150	MEA	Measurements	2	
O	0160	DIM	Dimmensions	5	
O			Segment Group 13: TMP		1
R	0170	TMP	Temperature	1	
O	0180	SEL	Seal Number	9	
O	0190	FTX	Free Text	2	
R			Segment Group 14: TDT-DTM		1
R	0200	TDT	Details of Transport	1	
O	0210	DTM	Date/Time/Period	1	
O			Segment Group 16: NAD-CTA-COM		2
O	0220	NAD	Name and Address	1	
O	0230	CTA	Contact information	1	
O	0240	COM	Communication contact	1	
O			Segment Group 17: DGS		1
R	0250	DGS	Dangerous goods	1	
R	0260	CNT	Control Total	1	
R	0270	UNT	Message Trailer	1	

Segmento: **UNH** Cabecera de mensaje
 Posición: 0010
 Grupo:
 Nivel: 0
 Uso: R (obligatorio)
 Rep. máx.: 1
 Función: Encabezar, identificar y especificar un mensaje.
 Comentarios:
 Notas:

RESUMEN DE ELEMENTOS DE DATOS

0062	NUMERO DE REFERENCIA DEL MENSAJE	R	an..14
	<i>Referencia asignada por el transmisor, única para cada mensaje. Esta misma referencia debe incluirse también en el segmento UNT. En el envío de este mensaje desde e-puertobilbao a la terminal se generará un identificador con el formato EPBAAnnnnnn, donde AA representan los dos últimos dígitos del año.</i>		
S009	IDENTIFICADOR DEL MENSAJE	R	
0065	Identificador del tipo de mensaje	R	an..6
	<i>COREOR Container release order message</i>		
0052	Número de versión del tipo de mensaje	R	an..3
	<i>D Draft version/UN/EDIFACT Directory</i>		
0054	Número de publicación del tipo del mensaje	R	an..3
	<i>00B Release 2000 - B</i>		
0051	Agencia controladora	R	an..2
	<i>UN United Nations Economic Commission for Europe-UN/ECE</i>		
0057	Código asignado de asociación	R	an..6
	<i>SMDG20 (SMDG Version 2.0)</i>		

Segmento de ejemplo:

UNH+BBBB1234567890+COREOR:D:00B:UN:SMDG20'

[Ver Tabla de segmentos](#)

Segmento: BGM Inicio del mensaje
Posición: 0020
Grupo:
Nivel: 0
Uso: R (obligatorio)
Rep. máx.: 1
Función: Indicar el tipo y función del mensaje, y transmitir su número de identificación.
Comentarios:
Notas:

RESUMEN DE ELEMENTOS DE DATOS

C002	DOCUMENT/MESSAGE NAME	R	
	1001 Document name code	R	an..3
	129 <i>Entréguese de lleno (Transport cargo release order)</i>		
C106	DOCUMENT/MESSAGE IDENTIFICATION	R	
	1004 Document identifier	R	an..35
	<i>Sender's unique reference number (Se enviará el ED UNH.0062)</i>		
1225	MESSAGE FUNCTION CODE	R	an..3
	If code 1, 5 or 43 is used, reference number of the message which is being cancelled/replaced must appear in the header level RFF using the code ACW in e1153.		
	1 <i>Cancellation</i>		
	5 <i>Replace</i>		
	9 <i>Original</i>		
	43 <i>Additional transmission (función para indicar que se trata de un COREOR enriquecido, de uso exclusivo en mensajes que e-puertobilbao genera hacia las terminales)</i>		
	44 <i>Accepted without reserves (función para indicar que se trata de una cancelación de un COREOR enriquecido, de uso exclusivo en mensajes que e-puertobilbao genera hacia las terminales)</i>		

Segmento de ejemplo:

BGM+129+BBBB1234567890+9'

Segmento: **DTM** Date/Time/Period
Posición: 0030
Grupo:
Nivel: 0
Uso: R (obligatorio)
Rep. Máx.: 1
Función: Informar de la fecha/hora de creación del mensaje
Comentarios:
Notas:

RESUMEN DE ELEMENTOS DE DATOS

C507	DATE/TIME/PERIOD		R	1
2005	Date or time or period function code qualifier		R	an..3
137	<i>Document/Message date/time</i>			
2380	Date or time or period value		R	an..35
	<i>Date or date/time</i>			
2379	Date or time or period format code		R	an..3
203	<i>CCYYMMDDHHMM</i>			

Segmento de ejemplo:

DTM+137:201505121922:203'

[Ver Tabla de segmentos](#)

Segmento: **RFF** Referencia

Posición: 0040

Grupo: 1 – Rep. Máx. del grupo 5 – Uso R (obligatorio)

Nivel: 0

Uso: R (obligatorio)

Rep. máx.: 1

Función: Especificar una referencia.

Comentarios: A segment to express a reference which applies to the entire message, such as reference to previous message.

Notas:

- La primera función de este segmento será obligatorio con el calificador ZZZ y un “1” en el ED 1154.
- La segunda función de este segmento será necesaria en el caso de los mensajes con función 1,5 ó 43. Llevará el calificador ACW y en el ED 1154 el número de referencia del primer envío respecto al que se quiere realizar la modificación.
- La tercera función de este segmento con el calificador CN es opcional, o se indica en este segmento, con lo cual sería la misma referencia/booking para todos los EQDs o se indica a nivel de EQD, con lo que se podrían indicar distintas referencias/bookings para los distintos EQDs. En caso de indicar a nivel de EQD, tiene que aparecer en todos los EQDs.
- La cuarta función de este segmento con el calificador AAY **sólo se utilizará en mensajes desde e-puertobilbao a las terminales (nunca en los que envían los consignatarios)**, se utilizará para enviar el Nº de Entréguese de acuerdo con el formato acordado Eaaaa1234567 para los Entréguese donde:
 - o “E” es un literal
 - o “aaaa” es el año
 - o “1234567” es un secuencial numérico de 7 posiciones
- La quinta función de este segmento con el calificador 1153=ACD **sólo se utilizará en mensajes COREOR con función 44** (BGM.1225=44, Cancelación de COREOR enriquecido) **desde e-puertobilbao a las terminales (nunca en los mensajes que envían los consignatarios)**. En el elemento de datos 1154 se indicará el código único (Pin Code) asociado al COREOR enriquecido (BGM.1225=43) que se desea cancelar.

RESUMEN DE ELEMENTOS DE DATOS

C506	REFERENCE		R	
1153	Reference code qualifier		R	an..3
	ZZZ	<i>Mutually defined reference number</i>		
	ACW	<i>Reference number to previous message</i>		
	CN	<i>Carrier's reference number – Referencia única del consignatario en el Entréguese</i>		

AAY *Carrier's agent reference number*
ACD *Additional reference number (aka Pin Code)*

1154 Reference identifier R an..35

Reference number

Si ACW: *ED BGM.1004 del mensaje COPARN original*

Si ZZZ: *"1"*

Si AAY: *Nº de Entréguese*

Si ACD: *Nº de preaviso asignado por e-puertobilbao. Este número estará formado por el último dígito del año y un secuencial de 7 números, total 8 dígitos. (aka Pin Code)*

Segmentos de ejemplo:

RFF+ZZZ:1'
RFF+ACW:BBBB1234567890'
RFF+CN:ABCDE12345'
RFF+AAY:E20150098765'
RFF+ACD:60001234'

[Ver Tabla de segmentos](#)

Segmento: **DTM** Date/Time/Period
 Posición: 0050
 Grupo: 1 – Rep. Máx. del grupo 4 – Uso R (obligatorio)
 Nivel: 1
 Uso: O (opcional)
 Rep. Máx.: 2
 Función: A segment to indicate date and time relating to the reference.
 Comentarios:
 Notas:

RESUMEN DE ELEMENTOS DE DATOS

C507	DATE/TIME/PERIOD		R	1
2005	Date or time or period function code qualifier		R	an..3
36	<i>Expiry date – Fecha de validez</i>			
203	<i>Execution date/time, requested</i> <i>Fecha-Hora Solicitada de entrega en destino</i>			
2380	Date or time or period value		R	an..35
	<i>Date or date/time</i>			
2379	Date or time or period format code		R	an..3
102	<i>CCYYMMDD si ED C507.2005=36</i>			
203	<i>CCYYMMDDHHMM si ED C507.2005=203</i>			

Segmento de ejemplo:

DTM+36:20150601:102'
DTM+203:201506012100:203'

[Ver Tabla de segmentos](#)

Segmento: **TDT** Detalles del transporte

Posición: 0060

Grupo: 2 – Rep. Máx. del grupo 1 – Uso R (obligatorio)

Nivel: 0

Uso: R (obligatorio)

Rep. máx.: 1

Función: Especificar el modo y medio de transporte.

Comentarios: A segment to indicate transport details related to the main carriage stage of the transport (sea), such as carrier/liner service.

Notas: En caso de tratarse de transporte no marítimo (C220.8067= 2 ó C220.8067= 3) los elementos de datos C040 (CARRIER) y C222 (TRANSPORT IDENTIFICATION) son opcionales.

RESUMEN DE ELEMENTOS DE DATOS

8051	TRANSPORT STAGE CODE QUALIFIER		R	an..3
	20	Main-carriage transport		
8028	MEANS OF TRANSPORT JOURNEY IDENTIFIER		O	an..17
C220	MODE OF TRANSPORT		R	
	8067	Transport mode name code	R	an..3
	1	Maritime transport (ocean)		
	2	Railway transport		
	3	Road transport		
C228	TRANSPORT MEANS		X	
C040	CARRIER		O	
	3127	Carrier identifier	R	an..17
		Vessel operator's code if 8067=1		
		Railway operator's code if 8067=2		
		Se utilizará el CIF de la empresa ferroviaria para su identificación.		
		La empresa ferroviaria es aquella entidad,titular de una licencia de empresa ferroviaria, cuya actividad principal consiste en prestar servicios de transporte por ferrocarril, en los términos establecidos en la ley 39/2003		
		Road transport operator's code if 8067=3		
		Se utilizará el CIF de la empresa de transporte rodado		
	1131	Code list identification code	R	an..3
		172		Carrier code
	3055	Code list responsible agency code	R	an..3
		ZZZ		Mutually defined

8101	TRANSIT DIRECTION INDICATOR CODE	X	an..3
€401	EXCESS TRANSPORTATION INFORMATION	X	
C222	TRANSPORT IDENTIFICATION	O	
8213	Transport means identification name identifier	R	an..9
	<i>If 8067=1</i>		
	<i>Lloyd's (IMO) number</i>		
	<i>If 8067=2</i>		
	<i>Id del tren; permite identificar al tren que efectúa un trayecto determinado utilizando un código.</i>		
	<i>Es muy probable que únicamente la empresa ferroviaria conozca este dato por lo que es opcional si 8067=2</i>		
	<i>If 8067=3</i>		
	<i>Matrícula del camión</i>		
1131	Code list identification code	R	an..3
	<i>If 8067=1</i>		
	<i>146 Means of transport identification</i>		
	<i>If 8067=2 or 8067=3</i>		
	<i>172 Carrier code</i>		
3055	Code list responsible agency code	R	an..3
	<i>If 8067=1</i>		
	<i>11 Lloyd's register of shipping</i>		
	<i>If 8067=2 or 8067=3</i>		
	<i>ZZZ Mutually agreed</i>		
8212	Transport means identification name	O	an..35
	<i>If 8067=1</i>		
	<i>Vessel name (free text)</i>		
	<i>If 8067=2</i>		
	<i>Id del tren; permite identificar al tren que efectúa un trayecto determinado utilizando un código.</i>		
	<i>Es muy probable que únicamente la empresa ferroviaria conozca este dato por lo que es opcional si 8067=2</i>		

Segmentos de ejemplo:

TDT+20++1++CCC:172:ZZZ+++9876789:146:11:NOMBRE BUQUE'
 TDT+20++2++F66666666:172:ZZZ+++172:ZZZ:ID TREN ' ó
 TDT+20++2'
 TDT+20++3++F66666666:172:ZZZ+++MATR.CAMION:172:ZZZ' ó
 TDT+20++3'

[Ver Tabla de segmentos](#)

Segmento: **RFF** Referencia
Posición: 0070
Grupo: 2 – Rep. Máx. del grupo 1 – Uso R (obligatorio)
Nivel: 1
Uso: O (opcional)
Rep. máx.: 2
Función: Especificar una referencia.
Comentarios: A segment to express a reference which applies to the entire message, such as reference to previous message.
Notas:

RESUMEN DE ELEMENTOS DE DATOS

C506	REFERENCE		R	
1153	Reference code qualifier		R	an..3
	<i>VON</i>	<i>Voyage number</i>		
	<i>ABT</i>	<i>Nº de escala/Nº de declaración sumaria</i>		
1154	Reference identifier		R	an..35
	<i>Reference number</i>			

Segmentos de ejemplo:

RFF+VON+00494'
RFF+ABT:48115501234'

[Ver Tabla de segmentos](#)

Segmento: **LOC** Identificación de lugar/localidad
 Posición: 0080
 Grupo: 3 – Rep. Máx. del grupo 1 – Uso O (opcional)
 Nivel: 1
 Uso: R (obligatorio)
 Rep. máx.: 1
 Función: A segment to specify ports/locations associated with the transport of a container.
 Comentarios:
 Notas: Este segmento se incluirá para indicar el Puerto de Descarga (LOC+11) en un Entréguese de Contenedores Llenos.
 Obligatoriamente se tendrá que indicar ESBIO como puerto de descarga.

RESUMEN DE ELEMENTOS DE DATOS

3227	LOCATION FUNCTION CODE QUALIFIER		R	an..3
	11 <i>Place/port of discharge</i>			
C517	LOCATION IDENTIFICATION		R	
	3225 Location name code		R	an..25
	<i>UNLOCODE</i>			
	1131 Code list identification code		O	an..3
	139 <i>Port</i>			
	3055 Code list responsible agency code		O	an..3
	6 <i>UN/ECE (United Nations - Economic Commission for Europe)</i>			
C519	RELATED LOCATION ONE IDENTIFICATION		O	1
	3223 First related location name code		O	an..25
	<i>1st related location code</i>			
	<i>CIF de la Terminal de Contenedores</i>			
	1131 Code list identification code		O	an..17
	72 <i>Container Terminal</i>			
	3055 Code list responsible agency code		O	an..3
	<i>Temporary code</i>			
	<i>ZZZ Mutually defined</i>			

Segmentos de ejemplo:

LOC+11+ESBIO:139:6+B22222222:72:ZZZ'

[Ver Tabla de segmentos](#)

Segmento: **DTM** Date/Time/Period
 Posición: 0090
 Grupo: 3 – Rep. Máx. del grupo 1 – Uso O (opcional)
 Nivel: 2
 Uso: O (opcional)
 Rep. Máx.: 2
 Función: A segment to indicate date and time relating to a location
 Comentarios:
 Notas:

RESUMEN DE ELEMENTOS DE DATOS

C507	DATE/TIME/PERIOD		R	1
2005	Date or time or period function code qualifier		R	an..3
	132 <i>Arrival date/time - ETA</i>			
	133 <i>Departure date/time - ETD</i>			
2380	Date or time or period value		R	an..35
	<i>Date or date/time</i>			
2379	Date or time or period format code		R	an..3
	203 <i>CCYYMMDDHHMM</i>			

Segmentos de ejemplo:

DTM+132:201505180830:203'
DTM+133:201505202100:203'

[Ver Tabla de segmentos](#)

Segmento: **NAD** Nombre y dirección
Posición: 0100
Grupo: 4 – Rep. Máx. del grupo 4 – Uso R (obligatorio)
Nivel: 0
Uso: R (obligatorio)
Rep. máx.: 1
Función: Especificar el nombre y dirección y su función relacionada.
Comentarios:
Notas:

- El primer NAD codificado con el CIF del Consignatario llevará el calificador MS indicando el emisor del mensaje y es un segmento obligatorio.
- El NAD para indicar Terminal/DEPOT de entrega recogida del contenedor vacío, una vez vaciado, es opcional.
- El NAD para indicar el Transitario es opcional.
- El NAD con el calificador HR es para indicar la línea (Shipping Line Service), este NAD es opcional. Si aparece aquí afecta a todos los EQDs del mensaje. Se puede utilizar el NAD del grupo 20 para indicar la línea, pero en ese caso, es necesario incluirlo para todos los EQDs.

RESUMEN DE ELEMENTOS DE DATOS

3035	PARTY FUNCTION CODE QUALIFIER	R	an..3
	MS <i>Document/message issuer/sender</i> <i>CIF del Consignatario emisor</i>		
	OY <i>Ordering customer</i> <i>CIF del Transitario responsable de transporte cedido(opcional)</i>		
	TR <i>CIF del DEPOT o Terminal de entrega del contenedor vacío</i>		
	HR <i>Shipping line service (opcional)</i>		
0082	PARTY IDENTIFICATION DETAILS	R	
3039	Party identifier	R	an..35
	<i>Company code</i>		
1131	Code list identification code	C	an..3
	172 <i>Carrier code</i>		
3055	Code list responsible agency code	C	an..3
	ZZZ <i>Mutually agreed</i>		

Segmento de ejemplo:

NAD+MS+A11111111:172:ZZZ'

[Ver Tabla de segmentos](#)

Segmento: **CTA** Contact Information
 Posición: 0110
 Grupo: 5 – Rep. Máx. del grupo 1 – Uso O (opcional)
 Nivel: 1
 Uso: O (opcional)
 Rep. Máx.: 1
 Función: A segment to identify a person or department of a message sender and/or message recipient, such as: information contact.
 Comentarios:
 Notas:

RESUMEN DE ELEMENTOS DE DATOS

3139	CONTACT FUNCTION CODE		R	an..3
	<i>IC Information contact</i>			
C056	DEPARTMENT OR EMPLOYEE DETAILS		R	
3413	Department or employee name code		O	an..17
3412	Department or employee name		R	an..35
	<i>Contact name</i>			

Segmento de ejemplo:

CTA+IC+:JOHN SMITH'

[Ver Tabla de segmentos](#)

Segmento: **COM** Communication contact
Posición: 0120
Grupo: 5 – Rep. Máx. del grupo 1 – Uso O (opcional)
Nivel: 1
Uso: O (opcional)
Rep. Máx.: 5
Función: A segment to identify a communication number of a person or department to whom communication should be directed.
Comentarios:
Notas:

RESUMEN DE ELEMENTOS DE DATOS

C076	COMMUNICATION CONTACT		R	
3148	Communication address identifier		R	an..512
	<i>Contact number</i>			
3155	Communication address code qualifier		R	an..3
	<i>EM Electronic mail</i>			
	<i>FX Telefax</i>			
	<i>TE Telephone</i>			
	<i>TL Telex</i>			
	<i>XF X.400 address</i>			

Segmento de ejemplo:

COM+johnsmith@domain.com:EM'

[Ver Tabla de segmentos](#)

Segmento: **EQD** Detalles del equipamiento

Posición: 0130

Grupo: 12 – Rep. Máx. del grupo 9999 – Uso O (opcional)

Nivel: 0

Uso: R (obligatorio)

Rep. máx.: 1

Función: A segment to specify a container, container size and type used in the transport, and full/empty indication.

Comentarios:

Notas:

RESUMEN DE ELEMENTOS DE DATOS

8053	EQUIPMENT TYPE CODE QUALIFIER	R	an..3
	<i>BB Breakbulk (Mercancía general)</i>		
	<i>CN Container (con matrícula estándar)</i>		
	<i>SW Swap body (con matrícula de formato libre)</i>		
C237	EQUIPMENT IDENTIFICATION	R	
8260	Equipment identifier	R	an..17
	<i>Marks (letters/numbers) identifying equipment. To be transmitted as they appear on the equipment.</i>		
	<i>If 8053=CN se validará que conste de 4 caracteres + 7 dígitos ó 1 carácter + 1 ó 2 dígitos para cisternas</i>		
	<i>If 8053=SW no se validará el formato de la matrícula</i>		
	<i>If 8053=BB leave blank</i>		
C224	EQUIPMENT SIZE AND TYPE	R	
8155	Equipment size and type description code	R	an..10
	<i>Equipment size/type code as per ISO6346 (.1 or .2, .2 preferred)</i>		
	<i>Se validará si se trata de cisternas en función de las dos últimas cifras en codificación ISO6346 e ISO6346:1995</i>		
1131	Code list identification code	R	an..3
	<i>102 Size and type</i>		
3055	Code list responsible agency code	R	an..3
	<i>5 ISO (International Organization for Standardization)</i>		
8077	EQUIPMENT SUPPLIER CODE	X	an..3

8249	EQUIPMENT STATUS CODE	O	an..3
1	<i>Continental</i>		
3	<i>Import</i>		
10	<i>Positioning</i>		

Reglas de uso de este elemento de datos (sólo serán posibles las siguientes combinaciones)

Para el Entréguese de llenos (BGM.C002.1001=129)

- 8249=1 para contenedores que salen en camión ó tren (salida no-buque)
- 8249=3 para contenedores con salida definitiva
- 8249=10 para contenedores que salen a algún tipo de inspección (salida no-definitiva)

8169	FULL OR EMPTY INDICATOR CODE	R	an..3
4	<i>Empty</i>		
5	<i>Full</i>		

Segmento de ejemplo:

EQD+CN+OSKU1024050+22G0:102:5++3+5'

[Ver Tabla de segmentos](#)

- Segmento:** **RFF** Referencia
- Posición:** 0140
- Grupo:** 12 – Rep. Máx. del grupo 9999 – Uso O (opcional)
- Nivel:** 1
- Uso:** O (opcional)
- Rep. Máx.:** 3
- Función:** A segment to specify the identifying number associated with the container, such as: - container sequence number - booking reference number (sea)
- Comentarios:** **Para la función con el calificador “CN”** es necesario tener en cuenta que sí se indica el Nº de Referencia del Consignatario (Entréguese de Llenos) a nivel de cabecera no se podrá indicar a nivel de EQD, sí no se indica a nivel de cabecera será obligatorio que se indique a nivel de EQD para todos los EQDs del mensaje, pudiendo ser distinto o no para todos los EQDs.
- Notas:**
- **La función con el calificador “AAY”** se utilizará para enviar el número de Línea. Cuando hablamos del “Número de Línea” estamos haciendo referencia al número de orden (posición) de un determinado equipamiento dentro del Entréguese/Admítase en el que se incluya. Esta ocurrencia con el calificador **AAY**, sólo se utiliza en los mensajes que se generan desde epuertobilbao hacia las terminales, nunca en los COREOR que envían los Consignatarios.
 - La función con el calificador 1153=ACD sólo aparecerá en los COREOR con función 43 (BGM.1225=43, COREOR enriquecido). En esta función (1153=ACD, Additional reference number) aparecerá un RFF+ACD por cada EQD. En el elemento de datos 1154 se indicará el código único (aka Pin Code) asociado a la operación a realizar con el contenedor (EQD).

RESUMEN DE ELEMENTOS DE DATOS

C506	REFERENCE	R	1
1153	Reference code qualifier	R	an..3
	<i>AAY Carrier's agent reference number (número de orden del contenedor)</i>		
	<i>Sólo se puede utilizar en mensajes desde epuertobilbao hacia las terminales)</i>		
	<i>CN Carrier's reference number</i>		
	<i>ACD Additional reference number</i>		
1154	Reference identifier	R	an..35
	<i>Reference number</i>		
	<i>Si ACD: número de preaviso asignado por epuertobilbao. Este número estará formado por el último dígito del año y un secuencial de 7 números, total 8 dígitos.</i>		

Segmentos de ejemplo:

RFF+AAY:1'
RFF+CN:ABCDE12345'
RFF+ACD:60001234'

[Ver Tabla de segmentos](#)

Segmento: **MEA** Measurements
Posición: 0150
Grupo: 12 (Detalles del equipamiento) – Rep. Máx. del grupo 9999 – Uso O (opcional)
Nivel: 1
Uso: O (opcional)
Rep. Máx.: 2
Función: A segment to specify measurement, other than dimensions, associated with the container, such as: - gross weight
Comentarios:
Notas: Si se trata de mercancía general se enviarán dos ocurrencias de este segmento; una con el calificador “G” y otra con el calificador “CT”.

RESUMEN DE ELEMENTOS DE DATOS

6311	MEASUREMENT PURPOSE CODE QUALIFIER <i>AAE Measurement</i>	R	an..3
C502	MEASUREMENT DETAILS	R	
6313	Measured attribute code <i>G Gross weight - Peso bruto (mercancía+tara)</i> <i>CT Nº de bultos</i>	R	an..3
C174	VALUE/RANGE	R	
6411	Measurement unit code <i>KGM Kilograms si 6113=G</i> <i>E13 Nº de bultos si 6113=CT</i>	R	an..3
6314	Measurement value <i>Weight, volume or percentage.</i>	R	an..18

Segmentos de ejemplo:

MEA+AAE+G+KGM:23000'
MEA+AAE+CT+E13:123'

[Ver Tabla de segmentos](#)

Segmento: **DIM** Dimensions

Posición: 0160

Grupo: 12 (Detalles del equipamiento) – Rep. Máx. del grupo 9999 – Uso O (opcional)

Nivel: 1

Uso: O (opcional)

Rep. Máx.: 5

Función: A segment to specify dimensions applicable to the container, such as: - external equipment dimensions

Comentarios: Si se trata de mercancía en contenedor, únicamente se utilizará este segmento para indicar extradimensiones (si las hubiera).

Notas: Si se trata de mercancía general, se enviará una ocurrencia de este segmento con el calificador 1 y valor en los 3 elementos de datos si se trata de mercancía general.

RESUMEN DE ELEMENTOS DE DATOS

6145	DIMENSION TYPE CODE QUALIFIER	R	an..3
1	<i>Gross dimensions (To be used for break bulk only)</i>		
5	<i>Off-standard dimension front</i>		
6	<i>Off-standard dimension back</i>		
7	<i>Off-standard dimension right</i>		
8	<i>Off-standard dimension left</i>		
13	<i>Off-standard dimensions height</i>		
C211	DIMENSIONS	R	
6411	Measurement unit code	R	an..3
	<i>CMT Centimetres</i>		
6168	Length dimension value	C	n..15
	<i>Overall length Si e6145=1</i>		
	<i>Overlength Si e6145= 5 ó 6</i>		
6140	Width dimension value	C	n..15
	<i>Overall width Si e6145=1</i>		
	<i>Overwidth if e6145= 7 ú 8</i>		
6008	Height dimension value	C	n..15
	<i>Overall height Si e6145=1</i>		
	<i>Overheight if 6145=13</i>		

Segmento de ejemplo:

DIM+7+CMT::20'

[Ver Tabla de segmentos](#)

Segmento: **TMP** Temperature

Posición: 0170

Grupo: 13 – Rep. Máx. del grupo 1 – Uso O (opcional)

Nivel: 1

Uso: O (opcional)

Rep. Máx.: 1

Función: To specify the temperature setting

Comentarios: The TMP should always be sent where temperature-sensitive cargo is carried in an item of equipment.

Notas: A pesar de que la longitud definida para el elemento de datos 6246 indica que se trata de un valor numérico de 3 posiciones, se pueden indicar valores decimales (usando la marca decimal “.”) y temperaturas negativas (usando el signo “-” precediendo al valor). Como norma general los valores de los elementos de datos numéricos se considerarán positivos a menos que vengan precedidos de un signo menos “-”. El indicador decimal y el signo menos, sin embargo, no se tendrán en cuenta a la hora de calcular la longitud en caracteres numéricos del valor que se está indicando en este campo.

Las décimas de grado estarán separadas de los grados por un punto decimal (p.e. 18.5). Las temperaturas inferiores a cero aparecerán precedidas del signo menos (p.e. -18.5).

Para más detalles consulte la norma ISO 9735 “EDIFACT Application Level Syntax Rules” apartado 10 “Representation of numeric data element values”.

RESUMEN DE ELEMENTOS DE DATOS

6245	TEMPERATURE QUALIFIER	R	an..3
	2 <i>Transport Temperature</i>		
C239	TEMPERATURE SETTING	R	
	6246 Temperature setting	R	n..3
	<i>Temperature according to which the cargo has been transported</i>		
	6411 Measure unit qualifier	R	an..3
	<i>CEL Celsius</i>		

Segmento de ejemplo:

TMP+2+012:CEL'

[Ver Tabla de segmentos](#)

Segmento: **SEL** Seal Number
Posición: 0180
Grupo: 12 (Detalles del equipamiento) – Rep. Máx. del grupo 9999 – Uso O (opcional)
Nivel: 1
Uso: O (opcional)
Rep. Máx.: 9
Función: A segment to identify seal and seal issuer associated with the container, such as shipper, consolidator, carrier (sea), Customs or terminal operator.
Comentarios:
Notas:

RESUMEN DE ELEMENTOS DE DATOS

9308 SEAL IDENTIFIER R an..10
Seal number

Segmento de ejemplo:
SEL+EU05059630'

[Ver Tabla de segmentos](#)

Segmento: **FTX** Free Text
 Posición: 0190
 Grupo: 12 (Detalles del equipamiento) – Rep. Máx. del grupo 9999 – Uso O (opcional)
 Nivel: 1
 Uso: O (opcional)
 Rep. Máx.: 2
 Función: A segment to specify processable supplementary information associated with the container, such as: - damage remarks
 Comentarios: Si se trata de mercancía general es obligatoria una ocurrencia de este segmento con el calificador AAA.
 Notes:

RESUMEN DE ELEMENTOS DE DATOS

4451	TEXT SUBJECT CODE QUALIFIER		R	an..3
	AAA	Goods description		
	AAI	General information		
4453	FREE TEXT FUNCTION CODE		X	an..3
C107	TEXT REFERENCE		X	
C108	TEXT LITERAL		R	
	4440	Free text value	R	an..512
		General information in free text Si e4451=AAI		
		Goods description in free text Si e4451=AAA		

Segmentos de ejemplo:

FTX+AAA+++CONSERVAS VEGETALES'
FTX+AAI+++SEAMLESS STAINLESS STEEL PIPES XX P'

[Ver Tabla de segmentos](#)

Segmento: **TDT** Detalles del transporte

Posición: 0200

Grupo: 14 – Rep. Máx. del grupo 1 – Uso R (obligatorio)

Nivel: 0

Uso: R (obligatorio)

Rep. máx.: 1

Función: Especificar el modo y medio de transporte.

Comentarios: A segment to specify pre- or on-carriage transport details, such as * pre- or on-carriage transport * second pre- or on-carriage transport.

Notas: Si se ha incluido una ocurrencia del NAD (grupo 4, índice 10) con el calificador “OY” indicando que el transporte es cedido a un transitario, no es necesario incluir los ED C040 (empresa de transporte) ni C222 (identificación del transporte).
Para el COREOR con función 43 es obligatorio incluir tanto el ED C040 como el C222.

RESUMEN DE ELEMENTOS DE DATOS

8051	TRANSPORT STAGE CODE QUALIFIER		R	an..3
	30 On-carriage transport (Entrégueses)			
8028	MEANS OF TRANSPORT JOURNEY IDENTIFIER		O	an..17
C220	MODE OF TRANSPORT		R	
	8067 Transport mode name code		R	an..3
	2 Railway transport			
	3 Road transport			
C228	TRANSPORT MEANS		X	
C040	CARRIER		O	
	3127 Carrier identifier		R	an..17
	<i>Railway operator's code if 8067=2</i>			
	<i>Se utilizará el CIF de la empresa ferroviaria para su identificación.</i>			
	<i>La empresa ferroviaria es aquella entidad, titular de una licencia de empresa ferroviaria, cuya actividad principal consiste en prestar servicios de transporte por ferrocarril, en los términos establecidos en la ley 39/2003</i>			
	<i>Road transport operator's code if 8067=3</i>			
	<i>Se utilizará el CIF de la empresa de transporte rodado</i>			
	1131 Code list identification code		R	an..3
	172 Carrier code			
	3055 Code list responsible agency code		R	an..3
	ZZZ Mutually defined			

8101	TRANSIT DIRECTION INDICATOR CODE	X	an..3
€401	EXCESS TRANSPORTATION INFORMATION	X	
C222	TRANSPORT IDENTIFICATION	O	
8213	Transport means identification name identifier	R	an..9
	<i>If 8067=2</i>		
	<i>Id del tren; permite identificar al tren que efectúa un trayecto determinado utilizando un código.</i>		
	<i>Es muy probable que únicamente la empresa ferroviaria conozca este dato por lo que es opcional si 8067=2</i>		
	<i>If 8067=3</i>		
	<i>Matrícula del camión.</i>		
1131	Code list identification code	R	an..3
	172 Carrier code		
3055	Code list responsible agency code	R	an..3
	ZZZ Mutually agreed		
8212	Transport means identification name identifier	R	an..35
	<i>If 8067=2</i>		
	<i>Id del tren; permite identificar al tren que efectúa un trayecto determinado utilizando un código.</i>		
	<i>Es muy probable que únicamente la empresa ferroviaria conozca este dato por lo que es opcional si 8067=2</i>		

Segmentos de ejemplo (datos mínimos, cuando se indica transporte cedido a transitario):

TDT+30++2'
TDT+30++3'

Segmentos de ejemplo:

TDT+30++2++CCCCCCCC:172:ZZZ+++:172:ZZZ:ID TREN '
TDT+30++3++A44444444:172:ZZZ+++:1234ABC:172:ZZZ'

[Ver Tabla de segmentos](#)

Segmento: **DTM** Date/Time/Period
Posición: 0210
Grupo: 14 – Rep. Máx. del grupo 1 – Uso R (obligatorio)
Nivel: 2
Uso: O (opcional)
Rep. Máx.: 1
Función: A segment to indicate date and time relating to a transport movement
Comentarios:
Notas: Esta ocurrencia del DTM sólo se podrá utilizar con la función 43 del COREOR y en el caso de transporte rodado, es decir cuando se indica un “3” en el ED C220.8067 del segmento TDT del grupo 18 y en ese caso es obligatorio.
 Sirve para indicar la fecha estimada de llegada (ETA) del camión a la terminal.

RESUMEN DE ELEMENTOS DE DATOS

C507	DATE/TIME/PERIOD	R	1
	2005 Date or time or period function code qualifier	R	an..3
	203 <i>Execution date/time requested</i>		
	2380 Date or time or period value	R	an..35
	<i>Date or date/time</i>		
	2379 Date or time or period format code	R	an..3
	203 <i>CCYYMMDDHHMM</i>		

Segmento de ejemplo:

DTM+203:201505180830:203'

[Ver Tabla de segmentos](#)

Segmento: **NAD** Nombre y dirección
 Posición: 0220
 Grupo: 16 – Rep. Máx. del grupo 2 – Uso R (obligatorio)
 Nivel: 1
 Uso: O (opcional)
 Rep. máx.: 1
 Función: Especificar el nombre y dirección y su función relacionada.
 Comentarios:

Notas: La primera ocurrencia de este segmento se utilizará para indicar el CIF del chófer que transporta el contenedor y sólo se podrá utilizar con la función 43 del COREOR y en el caso de transporte rodado, es decir cuando se indica un “3” en el ED C220.8067 del segmento TDT del grupo 18.
 La segunda ocurrencia de este segmento se utilizará sólo si se quiere indicar la línea a la que pertenece el contenedor a nivel de EQD. En este caso; no se podrá utilizar el NAD+HR del grupo 3 y este NAD+HR del grupo 20 deberá aparecer en todos los EQDs.

RESUMEN DE ELEMENTOS DE DATOS

3035	PARTY FUNCTION CODE QUALIFIER		R	an..3
	GA <i>Road carrier</i>			
	HR <i>Shipping line service</i>			
0082	PARTY IDENTIFICATION DETAILS		R	
3039	Party identifier		R	an..35
	<i>CIF del chófer Si 3035=GA</i>			
	<i>Código de la línea Si 3035=HR</i>			
1131	Code list identification code		C	an..3
	160 <i>Party identification</i>			
3055	Code list responsible agency code		C	an..3
	ZZZ <i>Mutually agreed</i>			

Segmento de ejemplo:

NAD+GA+E55555555:160:ZZZ'

[Ver Tabla de segmentos](#)

Segmento: **CTA** Contact Information
 Posición: 0230
 Grupo: 16 – Rep. Máx. del grupo 2 – Uso R (obligatorio)
 Nivel: 2
 Uso: O (opcional)
 Rep. Máx.: 1
 Función: A segment to identify a person or department of a message sender and/or message recipient, such as: information contact.
 Comentarios:
 Notas: Sólo se podrá utilizar con la función 43 del COREOR y en el caso de transporte rodado, es decir cuando se indica un “3” en el ED C220.8067 del segmento TDT del grupo 18.

RESUMEN DE ELEMENTOS DE DATOS

3139	CONTACT FUNCTION CODE		R	an..3
	<i>IC Information contact</i>			
C056	DEPARTMENT OR EMPLOYEE DETAILS		R	
3413	Department or employee name code		O	an..17
3412	Department or employee name		R	an..35
	<i>Contact name.</i>			
	<i>Se usará solo con el NAD+GA para indicar el nombre del chófer identificado en ese NAD+GA.</i>			

Segmento de ejemplo:

CTA+IC+:CHOFER E'

[Ver Tabla de segmentos](#)

Segmento: **COM** Communication contact
Posición: 0250
Grupo: 16 – Rep. Máx. del grupo 2 – Uso R (obligatorio)
Nivel: 2
Uso: O (opcional)
Rep. Máx.: 1
Función: A segment to identify a communication number of a person or department to whom communication should be directed.
Comentarios:
Notas: Sólo se podrá utilizar con la función 43 del COREOR y en el caso de transporte rodado, es decir cuando se indica un “3” en el ED C220.8067 del segmento TDT del grupo 18.

RESUMEN DE ELEMENTOS DE DATOS

C076	COMMUNICATION CONTACT		R	
3148	Communication address identifier		R	an..512
	<i>Contact e-mail</i>			
	<i>Se usará sólo con el NAD+GA para indicar el e-mail del chófer identificado en ese NAD+GA</i>			
3155	Communication address code qualifier		R	an..3
	<i>EM Electronic mail</i>			

Segmento de ejemplo:

COM+correo.chofere@dominio.com:EM'

[Ver Tabla de segmentos](#)

Segmento: **DGS** Dangerous goods
 Posición: 0250
 Grupo: 17 – Rep. Máx. del grupo 1 – Uso O (opcional)
 Nivel: 1
 Uso: O (opcional)
 Rep. Máx: 1
 Función: A segment to specify dangerous goods details related to a goods item.
 Comentarios:
 Notas: This segment should always be sent if dangerous goods are carried in an item of equipment.

RESUMEN DE ELEMENTOS DE DATOS

8273	DANGEROUS GOODS REGULATIONS, CODED <i>IMD IMO IMDG Code</i>		R	an..3
C205	HAZARD CODE		R	
8351	Hazard code identification <i>IMDG Class Number</i>		R	an..7
C234	UNDG INFORMATION		R	
7124	UNDG number <i>4 digit UNDG number</i>		R	n..4

Segmento de ejemplo:

DGS+IMD+4.1+1328'

[Ver Tabla de segmentos](#)

Segmento: **CNT** Control Total
 Posición: 0260
 Grupo:
 Nivel: 0
 Uso: R (obligatorio)
 Rep. Máx.: 1
 Función: A segment to specify the number of containers in the message.
 Comentarios:
 Notas:

RESUMEN DE ELEMENTOS DE DATOS

C270	CONTROL		R	
6069	Control total type code qualifier		R	an..3
	1 <i>Dummy value</i>			
	16 <i>Total number of equipment</i>			
6066	Control total value		R	n..18
	1 <i>Dummy value (if e6069 = 1)</i>			
	<i>Number of EQD segments in the message (if e6069 = 16)</i>			

Segmento de ejemplo:

CNT+1:1'

[Ver Tabla de segmentos](#)

Segmento: **UNT** Message Trailer
Posición: 0270
Grupo:
Nivel: 0
Uso: R (obligatorio)
Rep. Máx.: 1
Función: A service segment ending a message, giving the total number of segments in the message (including the UNH & UNT) and the control reference number of the message.
Comentarios:
Notes:

RESUMEN DE ELEMENTOS DE DATOS

0074	NUMBER OF SEGMENTS IN A MESSAGE <i>Total number of segments in the message</i>	R	n..6
0062	MESSAGE REFERENCE NUMBER <i>Message reference identical to e0062 in UNH segment</i>	R	an..14

Segmento de ejemplo:

UNT+27+BBBB1234567890'

[Ver Tabla de segmentos](#)

8. Ejemplos de mensaje COREOR

8.1 COREOR 129 Entréguese de lleno, función 9 (original)

```
UNB+UNOA:2+A11111111+B22222222+150512:1922+AAAA1234567890'  
UNH+BBBB1234567890+COREOR:D:00B:UN:SMDG20'  
BGM+129+BBBB1234567890+9'  
DTM+137:201505121922:203'  
RFF+ZZZ:1'  
RFF+AAY:E20150098765'  
RFF+CN:ABCDE12345'  
DTM+36:20150601:102'  
TDT+20++1++++9876789:146:11:NOMBRE BUQUE'  
RFF+ABT:48115501234'  
RFF+VON:00494'  
LOC+11+ESBIO:139:6+B22222222:72:ZZZ'  
DTM+132:201505112110:203'  
DTM+133:201505122300:203'  
NAD+MS+A11111111:172:ZZZ'  
EQD+CN+OSKU1024050+22G0:102:5++3+5'  
RFF+AAY:1'  
MEA+AAE+G+KGM:22890'  
SEL+033265'  
FTX+AAA+++CONSERVAS VEGETALES'  
TDT+30++3++C33333333:172:ZZZ'  
EQD+CN+OSKU7874183+22G0:102:5++3+5'  
RFF+AAY:2'  
MEA+AAE+G+KGM:22920'  
SEL+033276'  
FTX+AAA+++CONSERVAS VEGETALES'  
TDT+30++3++C33333333:172:ZZZ'  
CNT+16:2'  
UNT+28+BBBB1234567890'  
UNZ+1+AAAA1234567890'
```

Donde:

A11111111	<i>CIF de la empresa emisora (consignatario)</i>
B22222222	<i>CIF de la empresa destinataria (terminal, depot)</i>
AAAA1234567890	<i>Identificador único del intercambio</i>
BBBB1234567890	<i>Identificador único del mensaje</i>
E20150098765	<i>Nº de entréguese asignado por e-puertobilbao</i>
ABCDE12345	<i>Referencia única asignada por la empresa emisora (consignatario)</i>
9876789	<i>IMO del buque</i>
48115501234	<i>Nº de escala/Nº de declaración sumaria</i>
00494	<i>Nº de viaje</i>
C33333333	<i>CIF de la empresa de transporte (en este caso rodado)</i>



8.2 COREOR 129 Entréguese de lleno, función 5 (reemplazo)

UNB+UNOA:2+A11111111+B22222222+150512:1001+AAAA0987654321'
UNH+BBBB0987654321+COREOR:D:00B:UN:SMDG20'
BGM+129+BBBB0987654321+5'
DTM+137:201505121001:203'
RFF+ZZZ:1'
RFF+AAY:E20150098765'
RFF+ACW:BBBB1234567890'
DTM+36:20150526:102'
TDT+20++1+++++9876789:146:11:NOMBRE BUQUE'
RFF+ABT:48115501234'
RFF+VON:00494'
LOC+11+ESBIO:139:6+B22222222:72:ZZZ'
DTM+132:201505112110:203'
DTM+133:201505122300:203'
NAD+MS+A11111111:172:ZZZ'
EQD+CN+OSKU1024050+4500:102:5++3+5'
RFF+CN:ABCDE54321'
RFF+AAY:1'
MEA+AAE+G+KGM:26900'
SEL+EMBCA5364'
FTX+AAA+++CONSERVAS VEGETALES'
TDT+30++3++C33333333:172:ZZZ'
EQD+CN+OSKU7874183+4500:102:5++3+5'
RFF+CN:ABCDE98765'
RFF+AAY:2'
MEA+AAE+G+KGM:26900'
SEL+EMBCA5444'
FTX+AAA+++CONSERVAS VEGETALES'
TDT+30++3++C33333333:172:ZZZ'
CNT+16:2'
UNT+30+BBBB0987654321'
UNZ+1+AAAA0987654321'

Donde:

A11111111	CIF de la empresa emisora (consignatario)
B22222222	CIF de la empresa destinataria (terminal, depot)
AAAA0987654321	Identificador único del intercambio
BBBB0987654321	Identificador único del mensaje
E20150098765	Nº de entréguese asignado por e-puertobilbao (el del Entréguese a reemplazar)
BBBB1234567890	Identificador único del mensaje que se quiere reemplazar
ABCDE54321	Referencia única asignada por la empresa emisora (consignatario)
ABCDE98765	Referencia única asignada por la empresa emisora (consignatario)
9876789	IMO del buque
48115501234	Nº de escala/Nº de declaración sumaria
00494	Nº de viaje
C33333333	CIF de la empresa de transporte (en este caso rodado)



8.3 COREOR función 1 (cancelación)

```
UNB+UNOA:2+A11111111+B22222222+150511:1501+CCCC1234567890'  
UNH+DDDD1234567890+COREOR:D:00B:UN:SMDG20'  
BGM+129+DDDD1234567890+1'  
DTM+137:201505111501:203'  
RFF+ZZZ:1'  
RFF+AAAY:E20150098765'  
RFF+ACW:BBBB1234567890'  
RFF+CN:ABCDE12345'  
DTM+36:20150601:102'  
DTM+203:201505111449:203'  
TDT+20++1'  
LOC+11+ESBIO:139:6+B22222222:72:ZZZ'  
NAD+MS+A11111111:172:ZZZ'  
CNT+16:0'  
UNT+14+DDDD1234567890'  
UNZ+1+CCCC1234567890'
```

Donde:

A11111111	CIF de la empresa emisora (consignatario)
B22222222	CIF de la empresa destinataria (terminal, depot)
CCCC1234567890	Identificador único del intercambio
DDDD1234567890	Identificador único del mensaje
E20150098765	Nº de entréguese asignado por e-puertobilbao (el del Entréguese a cancelar)
BBBB1234567890	Identificador único del mensaje que se quiere cancelar
ABCDE12345	Referencia única asignada por la empresa emisora (consignatario)

8.4 COREOR función 43 (COREOR enriquecido)

UNB+UNOA:2+A11111111+B22222222+150512:1001+AAAA0987654321'
UNH+BBBB0987654321+COREOR:D:00B:UN:SMDG20'
BGM+129+BBBB0987654321+43'
DTM+137:201505121001:203'
RFF+ZZZ:1'
RFF+AAY:E20150098765'
RFF+ACW:BBBB1234567890'
DTM+36:20150526:102'
TDT+20++1++++9876789:146:11:NOMBRE BUQUE'
RFF+ABT:48115501234'
RFF+VON:00494'
LOC+11+ESBIO:139:6+B22222222:72:ZZZ'
DTM+132:201505112110:203'
DTM+133:201505122300:203'
NAD+MS+A11111111:172:ZZZ'
EQD+CN+OSKU1024050+4500:102:5++3+5'
RFF+CN:ABCDE54321'
RFF+AAY:1'
RFF+ACD:60001234'
MEA+AAE+G+KGM:26900'
SEL+EMBCA5364'
FTX+AAA+++CONSERVAS VEGETALES'
TDT+30++3+++C33333333:172:ZZZ+++1357HJK:172:ZZZ'
DTM+203:201505212110:203'
NAD+GA+D44444444:160:ZZZ'
CTA+IC+:CHOFER D'
COM+correo.choferd@dominio.com:EM'
EQD+CN+OSKU7874183+4500:102:5++3+5'
RFF+CN:ABCDE98765'
RFF+AAY:2'
RFF+ACD:60001235'
MEA+AAE+G+KGM:26900'
SEL+EMBCA5444'
FTX+AAA+++CONSERVAS VEGETALES'
TDT+30++3+++C33333333:172:ZZZ+++2468MNO:172:ZZZ'
DTM+203:201505212110:203'
NAD+GA+E55555555:160:ZZZ'
CTA+IC+:CHOFER E'
COM+correo.chofere@dominio.com:EM'
CNT+16:2'
UNT+40+BBBB0987654321'
UNZ+1+AAAA0987654321'

Donde:

A11111111	CIF de la terminal emisora
AAAA0987654321	Identificador único del intercambio
BBBB0987654321	Identificador único del mensaje
E20150098765	Nº de entréguese asignado por e-puertobilbao (el del Entréguese a enriquecer)
BBBB1234567890	Identificador único del mensaje que se quiere enriquecer
ABCDE54321	Referencia única asignada por la empresa emisora (consignatario)
60001234	Identificador único (PIN CODE) asignado por e-puertobilbao al Pre-aviso de recogida del contenedor indicado en el COPINO con el que se cruza este entréguese
ABCDE98765	Referencia única asignada por la empresa emisora (consignatario)
60001235	Identificador único (PIN CODE) asignado por e-puertobilbao al Pre-aviso de recogida del contenedor indicado en el COPINO con el que se cruza este entréguese
9876789	IMO del buque
48115501234	Nº de escala/Nº de declaración sumaria
00494	Nº de viaje
C33333333	CIF de la empresa de transporte (en este caso rodado)
1357HJK	Matrícula de camión
D44444444	NIF del chófer del camión matrícula 1357HJK
CHOFER D	Nombre del chófer del camión matrícula 1357HJK
correo.choferd@dominio.com	Correo electrónico del chófer del camión matrícula 1357HJK
2468MNO	Matrícula de camión
E55555555	NIF del chófer del camión matrícula 2468MNO
CHOFER E	Nombre del chófer del camión matrícula 2468MNO
correo.chofere@dominio.com	Correo electrónico del chófer del camión matrícula 2468MNO

8.5 COREOR función 44 (cancelación COREOR enriquecido)

```

UNB+UNOA:2+A11111111+B22222222+150512:1001+AAAA0987654321'
UNH+BBBB0987654321+COREOR:D:00B:UN:SMDG20'
BGM+129+BBBB0987654321+44'
DTM+137:201505121001:203'
RFF+ZZZ:1'
RFF+AAY:E20150098765'
RFF+ACW:BBBB1234567890'
RFF+ACD:60001234'
DTM+36:20150526:102'
TDT+20++1+++++9876789:146:11:NOMBRE BUQUE'
RFF+ABT:48115501234'
RFF+VON:00494'
LOC+11+ESBIO:139:6+B22222222:72:ZZZ'
NAD+MS+A11111111:172:ZZZ'
CNT+16:2'
UNT+15+BBBB0987654321'
UNZ+1+AAAA0987654321'
    
```

Donde:

A11111111	CIF de la empresa emisora (consignatario)
B22222222	CIF de la empresa destinataria (terminal, depot)
AAAA0987654321	Identificador único del intercambio
BBBB0987654321	Identificador único del mensaje
E20150098765	Nº de entréguese asignado por e-puertobilbao (el del Entréguese a enriquecer)
BBBB1234567890	Identificador único del mensaje que se quiere enriquecer
60001234	Pin Code asignado por e-puertobilbao
9876789	IMO del buque
48115501234	Nº de escala/Nº de declaración sumaria
00494	Nº de viaje